

ПРОТОКОЛ № 2/2021

внеочередного общего собрания собственников помещений, расположенных в жилом многоквартирном доме по адресу: г. Тюмень, ул. Николая Фёдорова, дом 28.

г. Тюмень

«10» мая 2021 года

Дата и время проведения общего собрания:

начало собрания: «28» апреля 2021 года.

окончание собрания: «09» мая 2021 года.

Дата и время проведения очной части собрания: «28» апреля 2021 года в 20 часов 00 минут.

Место проведения очной части собрания: Подъезд № 3 дома №28 по ул. Николая Фёдорова г. Тюмени.

Порядок проведения заочной части общего собрания: «28» апреля 2021 года в 20 часов 00 минут по «09» мая 2021 года до 22 часов 00 минут.

Срок предоставления заполненных решений: по «09» мая 2021 года до 22 часов 00 минут.

Место предоставления решений собственников:

- собственнику жилого помещения № 60 Хайрутдиновым Олегом Рашидовичем путем помещения заполненных бланков бюллетеней в почтовый ящик кв. 60 для последующей передачи инициатору собрания

- собственнику жилого помещения № 72 Шляжко Роман Валерьевич [REDACTED] лично либо путем помещения заполненных бланков бюллетеней в почтовый ящик кв. 72,

Внеочередное общее собрание собственников помещений в многоквартирном доме, расположенном по адресу: г. Тюмень, ул. Николая Фёдорова, дом 28, проводится в форме очно-заочного голосования.

Инициатор проведения общего собрания собственников помещений: собственник жилого помещения № 60 дома 28' по ул. Николая Фёдорова г. Тюмени – Хайрутдинов Олег Рашидович (№ государственной регистрации права [REDACTED] 07.09.2020).

Председатель общего собрания: Хайрутдинов Олег Рашидович, собственник жилого помещения № 60 дома 28 по ул. Николая Фёдорова г. Тюмени (№ государственной регистрации права [REDACTED]).

Секретарь общего собрания: Шляжко Юлия Николаевна собственник жилого помещения № 72 дома 28 по ул. Николая Фёдорова г. Тюмени (№ государственной регистрации права [REDACTED]).

Лица, проводившие подсчет голосов:

- Хайрутдинов Олег Рашидович, собственник жилого помещения № 60 дома 28 по ул. Николая Фёдорова г. Тюмени (№ государственной регистрации права [REDACTED]).

- Шляжко Юлия Николаевна собственник жилого помещения № 72 дома 28 по ул. Николая Фёдорова г. Тюмени (№ государственной регистрации права № [REDACTED]).

В общем собрании собственников помещений в многоквартирном доме по адресу: г. Тюмень, ул. Николая Фёдорова, дом 28, приняли участие собственники в количестве 84 человека (список собственников, принявших участие в голосовании, прилагается).

На дату проведения общего собрания собственников в жилом многоквартирном доме по адресу: г. Тюмень, ул. Николая Фёдорова, дом 28, находится 84 жилых помещения, общей площадью 8 456,70 кв. м. принадлежащих собственникам, обладающим 8 456,70 голосами, что составляет 100 % голосов собственников помещений.

В голосовании приняли участие собственники, владеющие 7 032,85 кв. м, обладающие 7 032,85 голосами, что составляет 83,16 % голосов от общего числа собственников помещений, расположенных в жилом многоквартирном доме по адресу: г. Тюмень, ул. Николая Фёдорова, дом 28.

**Повестка дня
внеочередного общего собрания собственников помещений:**

1. Выбор председателя и секретаря общего собрания, с функциями подсчета голосов и подписания протокола собрания.
2. Избрание Совета МКД в новом составе.
3. Согласование перепланировок требующих манипуляций с общедомовым имуществом.
 - 3.1 Согласовать собственнику квартиры 17 Лазарь Евгению Леонидовичу перепланировку согласно прилагаемой схеме.
 - 3.2 Согласовать собственнику квартиры 22 Кузьменко Евгению Владимировичу перепланировку согласно прилагаемому проекту перепланировки и переустройства квартиры №22 на 8-ом этаже по ул. Николая Федорова дом 28 в г. Тюмени от ООО «А-Проект» от апреля 2021
 - 3.3 Согласовать собственнику квартиры 42 Двинских Сергею Валерьевичу перепланировку согласно прилагаемой схеме
 - 3.4 Согласовать собственнику квартиры 57 Малофееву Александру Сергеевичу перепланировку согласно прилагаемой схеме.
 - 3.5 Согласовать собственнику квартиры 60 Хайрутдинову Олегу Рашидовичу перепланировку согласно прилагаемой проектной документации перепланировки и переустройства квартиры №60, расположенной по адресу: г. Тюмень, ул. Николая Федорова дом 28 № П-229/П-КР от ООО «ПРОЕКТНО-ИЗЫСКАТЕЛЬСКИЙ ИСТИТУТ «ГАЛС» от 20.04.2021
4. Принятие решения об пролонгации договора на оказание услуг вывоза крупногабаритного мусора.
5. Принятие решения об организации на летний период велопарковок в подвале МКД.
6. Принятие решения об организации хранения спортивного инвентаря собственников (велосипед, самокат, санки, снегокат и т.д.) не чердаке МКД.
7. Реорганизация парковочных мест.
8. Определение способа размещения информации об итогах проведенного общего собрания.
9. Определение места хранения протокола общего собрания.

РЕШЕНИЯ, ПРИНЯТЫЕ НА СОБРАНИИ

1. По первому вопросу: ВЫБОР ПРЕДСЕДАТЕЛЯ И СЕКРЕТАРЯ ОБЩЕГО СОБРАНИЯ, С ФУНКЦИЯМИ ПОДСЧЕТА ГОЛОСОВ И ПОДПИСАНИЯ ПРОТОКОЛА СОБРАНИЯ.

СЛУШАЛИ: Хайрутдинова Олега Рашидовича, собственника жилого помещения № 60, и Шляжко Юлию Николаевну, собственника жилого помещения № 72, которые предложили свои кандидатуры в качестве председателя и секретаря общего собрания с наделением их функциями подсчета голосов и подписания протокола собрания.

ПРЕДЛОЖЕНО: Избрать председателем общего собрания собственников помещений Хайрутдинова Олега Рашидовича, собственника жилого помещения № 60, секретарем общего собрания Шляжко Юлию Николаевну, собственника жилого помещения №72, с наделением их функциями подсчета голосов и подписания протокола собрания.

РЕЗУЛЬТАТЫ ГОЛОСОВАНИЯ:

Голосовали	«За»		«Против»		«Воздержались»	
	Количество голосов	% от числа проголосовавших	Количество голосов	% от числа проголосовавших	Количество голосов	% от числа проголосовавших
7 032,85	7 032,85	100%	0	0%	0	%

Решение по первому вопросу повестки дня принято, кворум имеется.

РЕШИЛИ (ПОСТАНОВИЛИ): Избрать председателем общего собрания собственников помещений Хайрутдинова Олега Рашидовича, собственника жилого помещения № 60, секретарем общего собрания Шляжко Юлию Николаевну, собственника жилого помещения №72, с наделением их функциями подсчета голосов и подписания протокола собрания.

2. По второму вопросу: ИЗБРАНИЕ СОВЕТА ДОМА В НОВОМ СОСТАВЕ И ПРЕДСЕДАТЕЛЯ СОВЕТА МКД

СЛУШАЛИ: Хайрутдинова Олега Рашидовича, собственника жилого помещения № 60, который предложил избрать из собственников помещений МКД Совет МКД в новом составе.

ПРЕДЛОЖЕНО: избрать из собственников помещений МКД Совет МКД в новом составе:

- член совета МКД – Пишногуб Олег Витальевич, собственник кв. 20;
- член совета МКД – Сидорчук Александр Анатольевич, собственник кв. 32.
- член совета МКД – Быков Роман Юрьевич, собственник кв.48
- член совета МКД – Шляжко Юлия Николаевна, собственник кв.72
- член совета МКД – Шляжко Роман Валерьевич, собственник кв. 72
- член совета МКД – Мальцева Екатерина Леонидовна, собственник кв.73

Председатель Совета МКД – Шляжко Роман Валерьевич, собственник кв. 72.

Заместитель председателя Совета МКД – Шляжко Юлия Николаевна, собственник кв. 72

РЕЗУЛЬТАТЫ ГОЛОСОВАНИЯ:

Голосовали	«За»		«Против»		«Воздержались»	
	Количество голосов	% от числа проголосовавших	Количество голосов	% от числа проголосовавших	Количество голосов	% от числа проголосовавших
7 032,85	7 032,85	100%	0	0%	0	0%

Решение по второму вопросу повестки дня принято, кворум имеется.

РЕШИЛИ (ПОСТАНОВИЛИ): избрать из собственников помещений МКД Совет МКД в новом составе:

- член совета МКД – Пишногуб Олег Витальевич, собственник кв. 20;
- член совета МКД – Сидорчук Александр Анатольевич, собственник кв. 32.
- член совета МКД – Быков Роман Юрьевич, собственник кв.48
- член совета МКД – Шляжко Юлия Николаевна, собственник кв.72
- член совета МКД – Шляжко Роман Валерьевич, собственник кв. 72
- член совета МКД – Мальцева Екатерина Леонидовна, собственник кв.73

Председатель Совета МКД – Шляжко Роман Валерьевич, собственник кв. 72.

Заместитель председателя Совета МКД – Шляжко Юлия Николаевна, собственник кв. 72

3. По третьему вопросу: ПРИНЯТИЕ РЕШЕНИЯ О СОГЛАСОВАНИИ ПЕРЕПЛАНИРОВОК ТРЕБУЮЩИХ МАНИПУЛЯЦИЙ С ОБЩЕДОМОВЫМ ИМУЩЕСТВОМ.

3.1 По вопросу три пункт один: ПРИНЯТИЕ РЕШЕНИЯ О СОГЛАСОВАНИИ ПЕРЕПЛАНИРОВОК ТРЕБУЮЩИХ МАНИПУЛЯЦИЙ С ОБЩЕДОМОВЫМ ИМУЩЕСТВОМ.

СЛУШАЛИ: Хайрутдинова Олега Рашидовича, собственника жилого помещения № 60, который предложил *Согласовать собственнику квартиры №17 Лазарь Евгению Леонидовичу перепланировку согласно прилагаемой схеме (Приложение №1)*

ПРЕДЛОЖЕНО: Согласовать собственнику квартиры №17 Лазарь Евгению Леонидовичу перепланировку согласно прилагаемой схеме (Приложение №1)

РЕЗУЛЬТАТЫ ГОЛОСОВАНИЯ:

Голосовали	«За»		«Против»		«Воздержались»	
	Количество голосов	% от числа проголосовавших	Количество голосов	% от числа проголосовавших	Количество голосов	% от числа проголосовавших
7 032,85	6 828,15	97,09%	0	0%	204,70	2.91%

Решение по вопросу три пункт один повестки дня принято, кворум имеется.

РЕШИЛИ (ПОСТАНОВИЛИ): Согласовать собственнику квартиры №17 Лазарь Евгению Леонидовичу перепланировку согласно прилагаемой схеме (Приложение №1)

3.2 По вопросу три пункт два: ПРИНЯТИЕ РЕШЕНИЯ О СОГЛАСОВАНИИ ПЕРЕПЛАНИРОВОК ТРЕБУЮЩИХ МАНИПУЛЯЦИЙ С ОБЩЕДОМОВЫМ ИМУЩЕСТВОМ.

СЛУШАЛИ: Хайрутдинова Олега Рашидовича, собственника жилого помещения № 60, который предложил *Согласовать собственнику квартиры №22 Кузьменко Евгению Владимировичу перепланировку согласно прилагаемому проекту перепланировки и переустройства квартиры №22 НА 8-ом этаже по ул Николая Федорова дом 28 г.Тюмени от ООО «А-Проект» от апреля 2021 года (Приложение №2)*

ПРЕДЛОЖЕНО: Согласовать собственнику квартиры №22 Кузьменко Евгению Владимировичу перепланировку согласно прилагаемому проекту перепланировки и переустройства квартиры №22 НА 8-ом этаже по ул Николая Федорова дом 28 г.Тюмени от ООО «А-Проект» от апреля 2021 года (Приложение №2)

РЕЗУЛЬТАТЫ ГОЛОСОВАНИЯ:

Голосовали	«За»		«Против»		«Воздержались»	
	Количество голосов	% от числа проголосовавших	Количество голосов	% от числа проголосовавших	Количество голосов	% от числа проголосовавших
7 032,85	6 828,15	97,09%	0	0%	204,70	2.91%

Решение по вопросу три пункт два повестки дня принято, кворум имеется.

РЕШИЛИ (ПОСТАНОВИЛИ): Согласовать собственнику квартиры №22 Кузьменко Евгению Владимировичу перепланировку согласно прилагаемому проекту перепланировки и переустройства квартиры №22 НА 8-ом этаже по ул Николая Федорова дом 28 г.Тюмени от ООО «А-Проект» от апреля 2021 года (Приложение №2)

3.3 По вопросу три пункт два: ПРИНЯТИЕ РЕШЕНИЯ О СОГЛАСОВАНИИ ПЕРЕПЛАНИРОВОК ТРЕБУЮЩИХ МАНИПУЛЯЦИЙ С ОБЩЕДОМОВЫМ ИМУЩЕСТВОМ.

СЛУШАЛИ: Хайрутдинова Олега Рашидовича, собственника жилого помещения № 60, который предложил *Согласовать собственнику квартиры №42 Двинских Сергею Валерьевичу перепланировку согласно прилагаемой схеме (Приложение №3)*

ПРЕДЛОЖЕНО: Согласовать собственнику квартиры №42 Двинских Сергею Валерьевичу перепланировку согласно прилагаемой схеме (Приложение №3)

РЕЗУЛЬТАТЫ ГОЛОСОВАНИЯ:

Голосовали	«За»		«Против»		«Воздержались»	
	Количество голосов	% от числа проголосовавших	Количество голосов	% от числа проголосовавших	Количество голосов	% от числа проголосовавших
7 032,85	6 828,15	97,09%	0	0%	204,70	2,91%

Решение по вопросу три пункт три повестки дня принято, кворум имеется.

РЕШИЛИ (ПОСТАНОВИЛИ): Согласовать собственнику квартиры №42 Двинских Сергею Валерьевичу перепланировку согласно прилагаемой схеме (Приложение №3)

3.4 По вопросу три пункт четыре: ПРИНЯТИЕ РЕШЕНИЯ О СОГЛАСОВАНИИ ПЕРЕПЛАНИРОВОК ТРЕБУЮЩИХ МАНИПУЛЯЦИЙ С ОБЩЕДОМОВЫМ ИМУЩЕСТВОМ.

СЛУШАЛИ: Хайрутдинова Олега Рашидовича, собственника жилого помещения № 60, который предложил *Согласовать собственнику квартиры №57 Малофееву Александру Сергеевичу перепланировку согласно прилагаемой схеме (Приложение №4)*

ПРЕДЛОЖЕНО: Согласовать собственнику квартиры №57 Малофееву Александру Сергеевичу перепланировку согласно прилагаемой схеме (Приложение №4)

РЕЗУЛЬТАТЫ ГОЛОСОВАНИЯ:

Голосовали	«За»		«Против»		«Воздержались»	
	Количество голосов	% от числа проголосовавших	Количество голосов	% от числа проголосовавших	Количество голосов	% от числа проголосовавших
7 032,85	6 973,25	99,15%	0	0%	59,60	0,85%

Решение по вопросу три пункт четыре повестки дня принято, кворум имеется.

РЕШИЛИ (ПОСТАНОВИЛИ): Согласовать собственнику квартиры №57 Малофееву Александру Сергеевичу перепланировку согласно прилагаемой схеме (Приложение №4)

3.5 По вопросу три пункт пять: ПРИНЯТИЕ РЕШЕНИЯ О СОГЛАСОВАНИИ ПЕРЕПЛАНИРОВОК ТРЕБУЮЩИХ МАНИПУЛЯЦИЙ С ОБЩЕДОМОВЫМ ИМУЩЕСТВОМ.

СЛУШАЛИ: Шляжко Юлию Николаевну, собственника жилого помещения № 72, которая предложила *Согласовать собственнику квартиры №60 Хайрутдинову Олегу*

Рашидовичу перепланировку согласно прилагаемой проектной документации перепланировки и переустройства квартиры №60 расположенной по адресу: г. Тюмень, ул. Николая Федорова дом 28 № П-229/П-КР от ООО «ПРОЕКТНО-ИЗЫСКАТЕЛЬСКИЙ ИНСТИТУТ» «ГАЛС» от 20.04.2021 (Приложение №5)

ПРЕДЛОЖЕНО: Согласовать собственнику квартиры №60 Хайрутдинову Олегу Рашидовичу перепланировку согласно прилагаемой проектной документации перепланировки и переустройства квартиры №60 расположенной по адресу: г. Тюмень, ул. Николая Федорова дом 28 № П-229/П-КР от ООО «ПРОЕКТНО-ИЗЫСКАТЕЛЬСКИЙ ИНСТИТУТ» «ГАЛС» от 20.04.2021 (Приложение №5)

РЕЗУЛЬТАТЫ ГОЛОСОВАНИЯ:

Голосовали	«За»		«Против»		«Воздержались»	
	Количество голосов	% от числа проголосовавших	Количество голосов	% от числа проголосовавших	Количество голосов	% от числа проголосовавших
7 032,85	6 973,25	99,15%	0	0%	59,60	0,85%

Решение по вопросу три пункт пять повестки дня принято, кворум имеется.

РЕШИЛИ (ПОСТАНОВИЛИ): Согласовать собственнику квартиры №60 Хайрутдинову Олегу Рашидовичу перепланировку согласно прилагаемой проектной документации перепланировки и переустройства квартиры №60 расположенной по адресу: г. Тюмень, ул. Николая Федорова дом 28 № П-229/П-КР от ООО «ПРОЕКТНО-ИЗЫСКАТЕЛЬСКИЙ ИНСТИТУТ» «ГАЛС» от 20.04.2021 (Приложение №5)

4. По четвертому вопросу: ПРИНЯТИЕ РЕШЕНИЯ ОБ ПРОЛОНГАЦИИ ДОГОВОРА НА ОКАЗАНИЕ УСЛУГ ВЫВОЗА КРУПНОГАБАРИТНОГО МУСОРА.

СЛУШАЛИ: Хайрутдинова Олега Рашидовича, собственника жилого помещения № 60, который предложил

1. Не пролонгировать договор оказания услуги вывоза крупногабаритного мусора.
2. УК ООО «Шестой квартал» в соответствии с условиями действующего договора оказания услуги вывоза крупногабаритного мусора информировать ИП Харитонов Сергей Васильевич о принятом решении.

ПРЕДЛОЖЕНО:

1. Не пролонгировать договор оказания услуги вывоза крупногабаритного мусора.
2. УК ООО «Шестой квартал» в соответствии с условиями действующего договора оказания услуги вывоза крупногабаритного мусора уведомить ИП Харитонов Сергей Васильевич о принятом решении.

РЕЗУЛЬТАТЫ ГОЛОСОВАНИЯ:

Голосовали	«За»		«Против»		«Воздержались»	
	Количество голосов	% от числа проголосовавших	Количество голосов	% от числа проголосовавших	Количество голосов	% от числа проголосовавших
7 032,85	6 460,10	91,86%	572,75	8,14%	0	0%

Решение по четвертому вопросу повестки дня принято, кворум имеется.

РЕШИЛИ (ПОСТАНОВИЛИ):

1. Не пролонгировать договор оказания услуги вывоза крупногабаритного мусора.
2. УК ООО «Шестой квартал» в соответствии с условиями действующего договора оказания услуги вывоза крупногабаритного мусора уведомить ИП Харитонов Сергей Васильевич о принятом решении.

5. По пятому вопросу: ПРИНЯТИЕ РЕШЕНИЯ ОБ ОРГАНИЗАЦИИ НА ЛЕТНИЙ ПЕРИОД ВЕЛОПАРКОВОК В ПОДВАЛЕ МКД.

СЛУШАЛИ: Хайрутдинова Олега Рашидовича, собственника жилого помещения № 60, который предложил *исключить вопрос из повестки собрания*

6. По шестому вопросу: ПРИНЯТИЕ РЕШЕНИЯ ОБ ОРГАНИЗАЦИИ ХРАНЕНИЯ СПОРТИВНОГО ИНВЕНТАРЯ СОБСТВЕННИКОВ (ВЕЛОСИПЕД, САМОКАТ, САНКИ, СНЕГОКАТ И Т.Д.) НЕ ЧЕРДАКЕ МКД

СЛУШАЛИ: Хайрутдинова Олега Рашидовича, собственника жилого помещения № 60, который предложил *исключить вопрос из повестки собрания*

7. По седьмому вопросу: ПРИНЯТИЕ РЕШЕНИЯ ОБ РЕОРГАНИЗАЦИИ ПАРКОВОЧНЫХ МЕСТ

СЛУШАЛИ: Хайрутдинова Олега Рашидовича, собственника жилого помещения № 60, который предложил *исключить вопрос из повестки собрания*

8. По восьмому вопросу: ОПРЕДЕЛЕНИЕ СПОСОБА РАЗМЕЩЕНИЯ ИНФОРМАЦИИ ОБ ИТОГАХ ПРОВЕДЕННОГО ОБЩЕГО СОБРАНИЯ.

СЛУШАЛИ: Хайрутдинова Олега Рашидовича, собственника жилого помещения № 60, который предложил собственникам определить способ размещения информации об итогах проведенного общего собрания.

ПРЕДЛОЖЕНО: утвердить порядок уведомления собственников об итогах проведенного общего собрания путем размещения на информационных стендах в многоквартирном доме.

РЕЗУЛЬТАТЫ ГОЛОСОВАНИЯ:

Голосовали	«За»		«Против»		«Воздержались»	
	Количество голосов	% от числа проголосовавших	Количество голосов	% от числа проголосовавших	Количество голосов	% от числа проголосовавших
7 032,85	7 032,85	100%	0	0%	0	%

Решение по восьмому вопросу повестки дня принято, кворум имеется.

РЕШИЛИ (ПОСТАНОВИЛИ): утвердить порядок уведомления собственников об итогах проведенного общего собрания путем размещения на информационных стендах в многоквартирном доме.

9. По девятому вопросу: ОПРЕДЕЛЕНИЕ МЕСТА ХРАНЕНИЯ ПРОТОКОЛА ОБЩЕГО СОБРАНИЯ.

СЛУШАЛИ: Хайрутдинова Олега Рашидовича, собственника жилого помещения № 60, который предложил собственникам определить место хранения протокола общего собрания.

ПРЕДЛОЖЕНО: В соответствии с положениями частей 1, 1.1, 4 статьи 46 Жилищного кодекса подлинники решений и протокола общего собрания собственников помещений в многоквартирном доме передать на хранение в Государственную жилищную инспекцию по Тюменской области, копии указанных документов хранить в офисе ООО «Шестой квартал» ул. Герцена д.64.

РЕЗУЛЬТАТЫ ГОЛОСОВАНИЯ:

Голосовали	«За»		«Против»		«Воздержались»	
	Количество голосов	% от числа проголосовавших	Количество голосов	% от числа проголосовавших	Количество голосов	% от числа проголосовавших
7 032,85	7 032,85	100%	0	0%	0	%

Решение по девятому вопросу повестки дня принято, кворум имеется.

РЕШИЛИ (ПОСТАНОВИЛИ): В соответствии с положениями частей 1, 1.1, 4 статьи 46 Жилищного кодекса подлинники решений и протокола общего собрания собственников помещений в многоквартирном доме передать на хранение в Государственную жилищную инспекцию по Тюменской области, копии указанных документов хранить в офисе ООО «Шестой квартал» ул. Герцена д.64 .

ДРУГИХ ВОПРОСОВ НА ПОВЕСТКУ ОБЩЕГО СОБРАНИЯ НЕ ПОСТУПАЛО.

Председатель собрания
«10» мая 2021 года

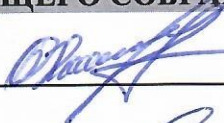
О.Р. Хайрутдинов

Секретарь собрания
«10» мая 2021 года

Ю.Н. Шлякко

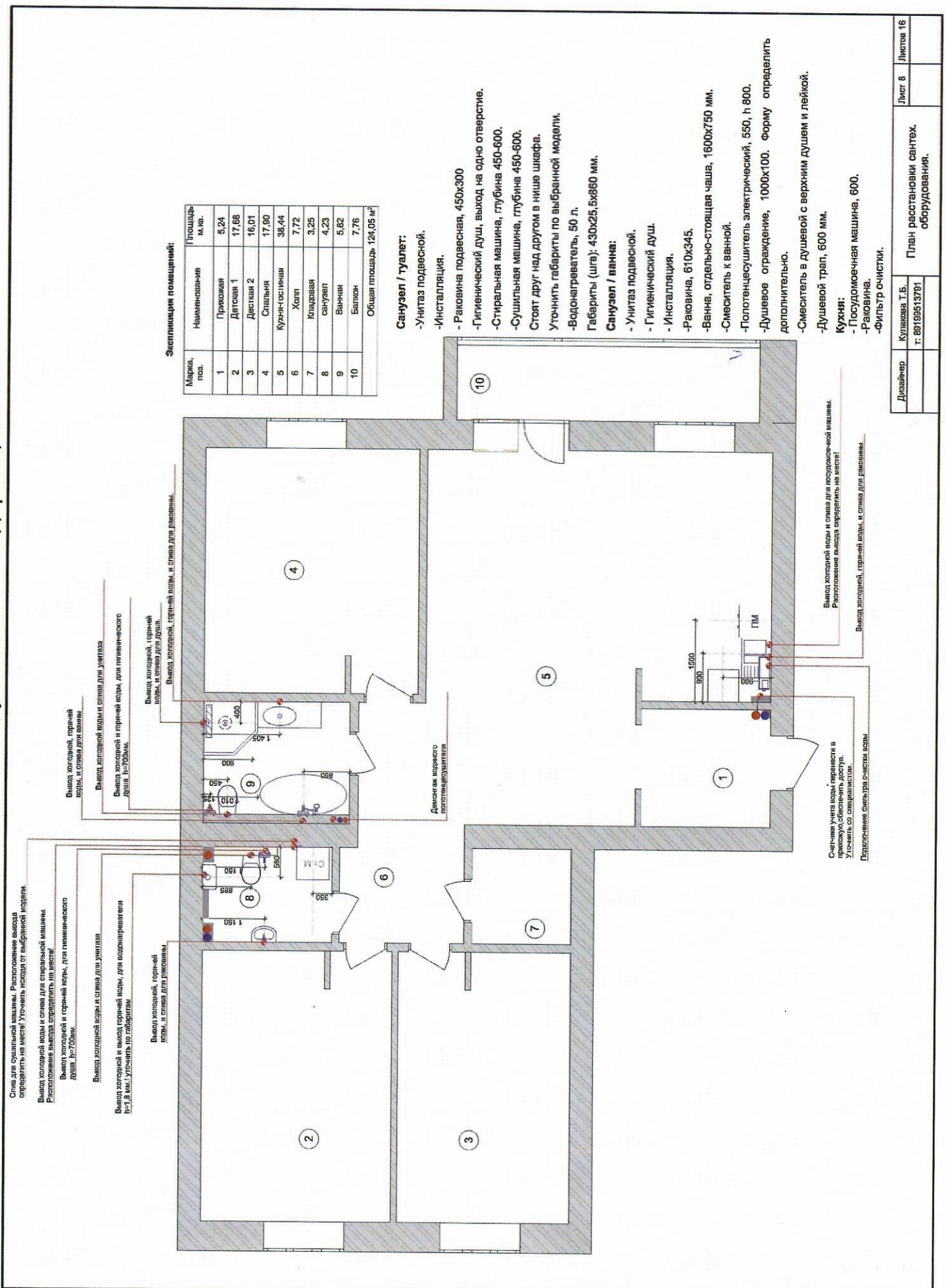

Экспликация помещений:

Марка, поз.	Наименование	Площадь м. кв.
1	Прихожая	5,24
2	Детская 1	17,68
3	Детская 2	16,01
4	Спальня	17,90
5	Кухня-гостиная	38,44
6	Холл	7,72
7	Кладовая	3,25
8	Санузел	4,23
9	Ванная	5,82
10	Балкон	7,76
Общая площадь		124,05 м²

Санузел / туалет:

- Унитаз подвесной.
- Установка.
- Раковина подвесная, 450x300
- Гигиенический душ, выход на одно отверстие.
- Стиральная машина, глубина 450-600.
- Сушильная машина, глубина 450-600.
- Стоят друг над другом в нише шкафа.
- Уточнить габариты по выбранной модели.
- Водонагреватель, 50 л.
- Габариты (шт): 430x25,5x860 мм.

Санузел / ванна:

- Унитаз подвесной.
 - Гигиенический душ.
 - Установка.
 - Раковина, 610x345.
 - Ванна, отдельно-стоящая чаша, 1600x750 мм.
 - Смеситель к ванной.
 - Полотенцесушитель электрический, 550, h 800.
 - Душевое ограждение, 1000x100. Форму определить дополнительно.
 - Смеситель в душевой с верхним душем и лейкой.
 - Душевой трап, 600 мм.
- Кухня:**
- Посудомоечная машина, 600.
 - Раковина.
 - Фильтр очистки.

г. Тюмень, ул. Николая-Федорова, кв. 17.

Экспликация помещений:

Марка, поз.	Наименование	Площадь м.кв.
1	Прихожая	5,24
2	Детская 1	17,68
3	Детская 2	16,01
4	Спальня	17,90
5	Кухня-гостиная	38,44
6	Холл	7,72
7	Кладовая санузел	3,25
8	Ванная	4,23
9	Балкон	5,82
10	Общая площадь	124,05 м ²

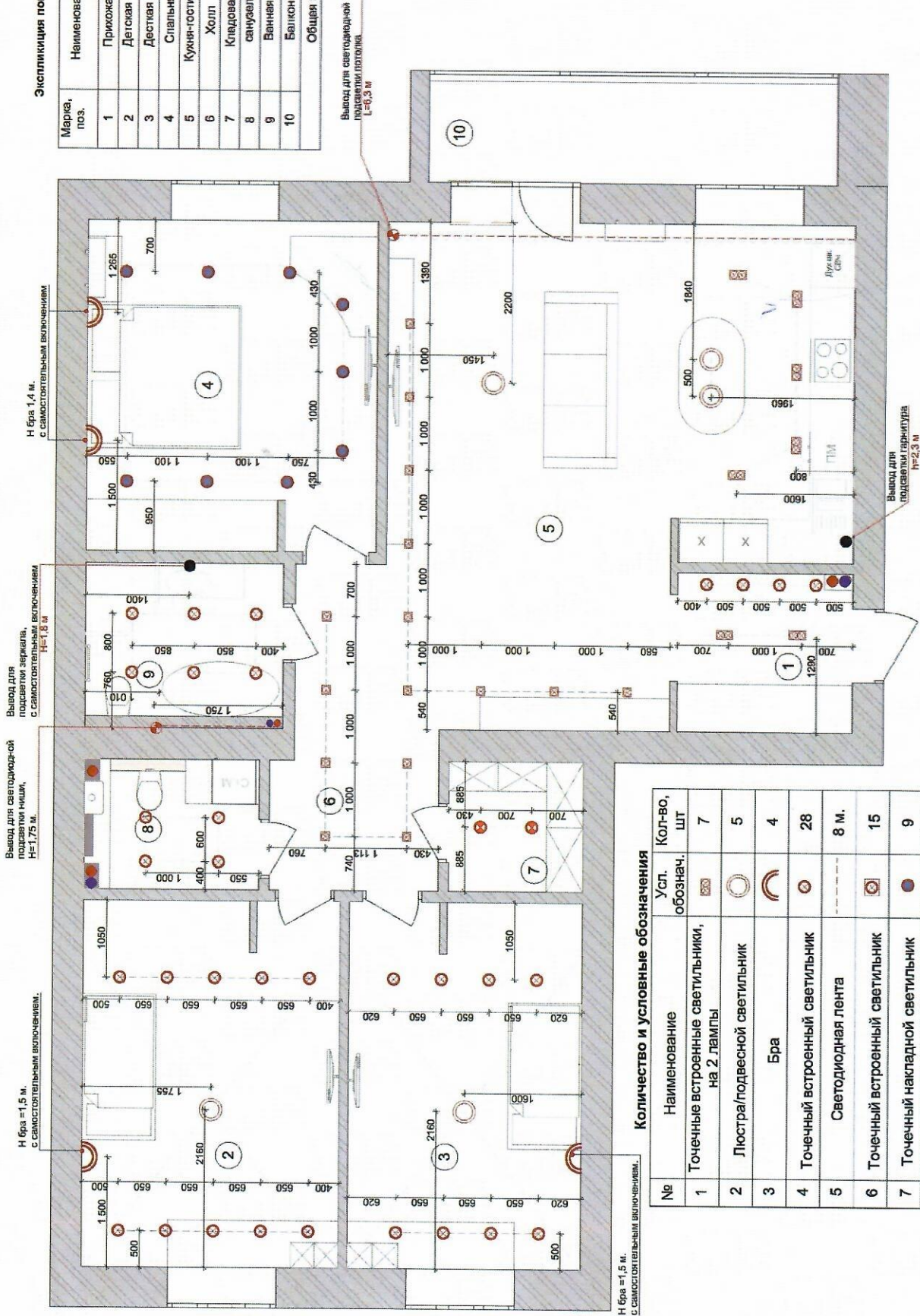

Количество и условные обозначения

№	Наименование	Усл. обознач.	Кол-во, шт
1	Точечные встроенные светильники, на 2 лампы	⊗	7
2	Люстра/подвесной светильник	⊙	5
3	Бра	⌒	4
4	Точечный встроенный светильник	⊗	28
5	Светодиодная лента	---	8 м.
6	Точечный встроенный светильник	⊗	15
7	Точечный накладной светильник	⊗	9
8	Точечный накладной светильник/светодиодная панель	⊗	2

г. Тюмень, ул. Николая-Федорова, кв. 17.

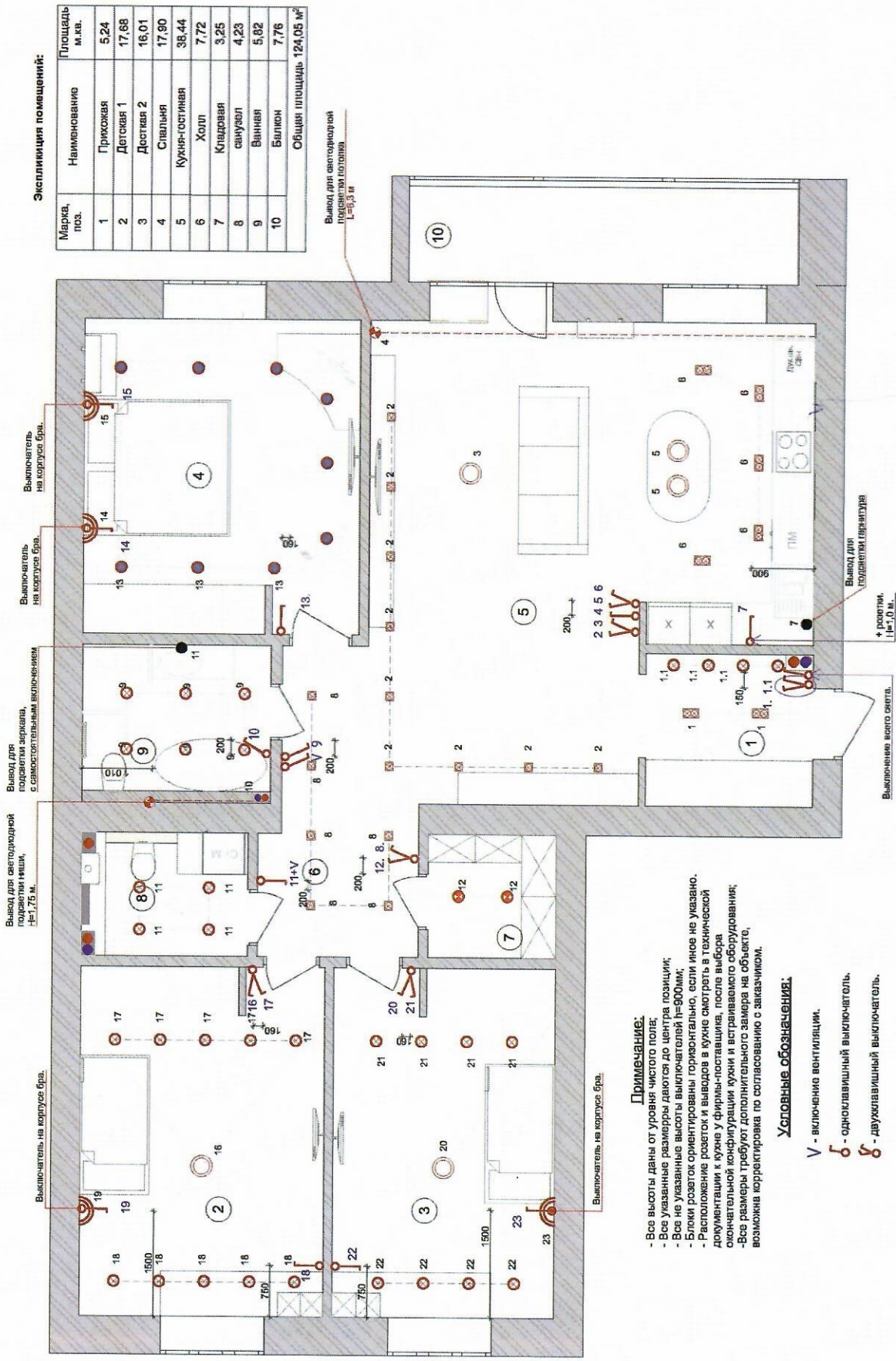

Примечание:

- Все высоты даны от уровня чистого пола;
- Все указанные размеры делятся до центра позиции;
- Все не указанные высоты выключателей H=900мм;
- Блоки розеток ориентированы горизонтально, если иное не указано;
- Расположение розеток и выводов в кухне смотреть в технической документации к кухне у фирмы-поставщика, после выбора окончательной конфигурации кухни и встраиваемого оборудования;
- Все размеры требуют дополнительного замера на объекте, возможна корректировка по согласованию с заказчиком.

Условные обозначения:

- V - включение вентиляции.
- ⏻ - одноклавишный выключатель.
- ⏻⏻ - двухклавишный выключатель.

Экспликация помещений:

Марка, поз.	Наименование	Площадь м.кв.
1	Прихожая	5,24
2	Детская 1	17,68
3	Детская 2	16,01
4	Спальня	17,90
5	Кухня-столовая	38,44
6	Холл	7,72
7	Кладовая	3,25
8	Санузел	4,23
9	Ванная	5,82
10	Балкон	7,76
Общая площадь:		124,05 м ²

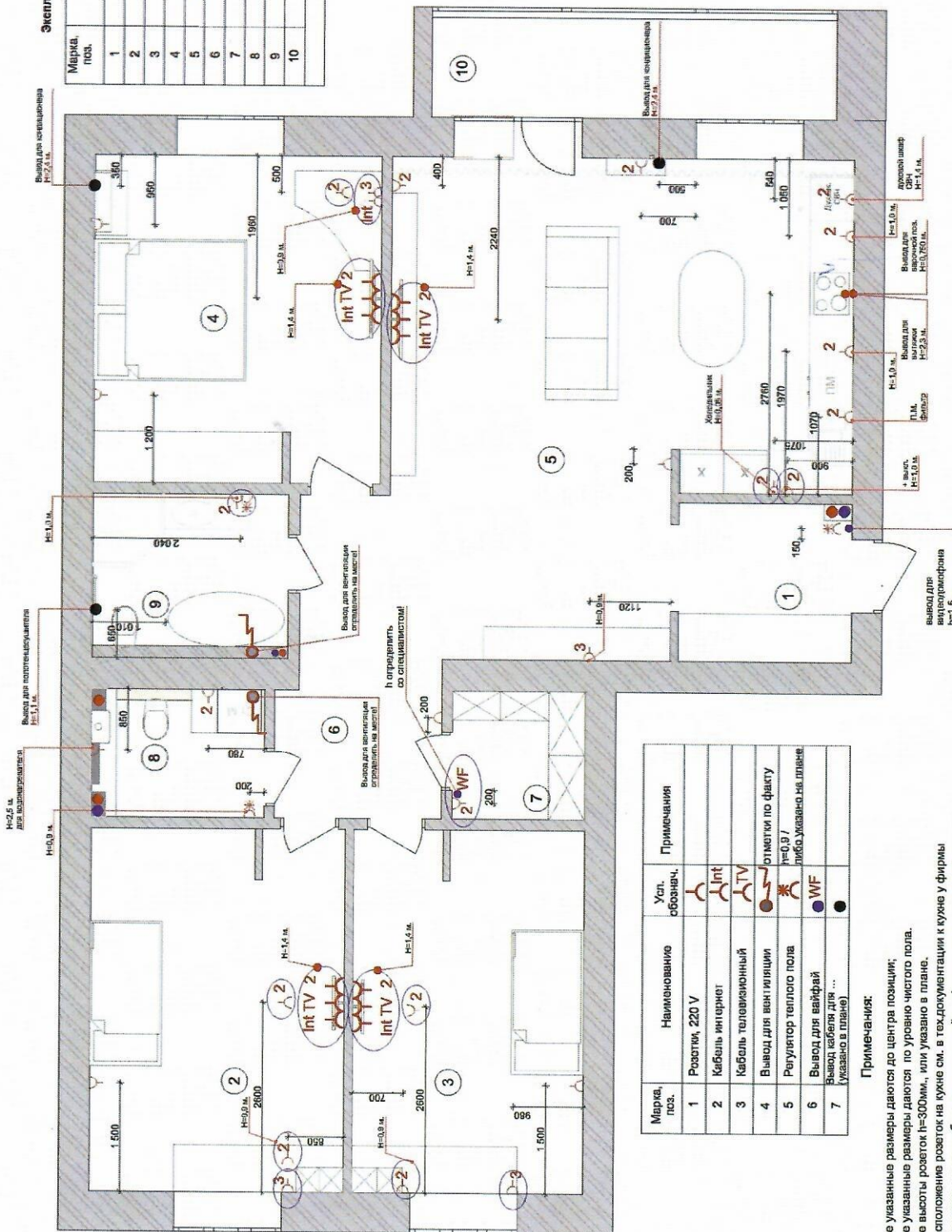

Марка, поз.	Наименование	Усл. обознач.	Примечания
1	Розетка, 220 V	⌋	
2	Кабель интернет	Int	
3	Кабель телевизионный	TV	
4	Выход для вентиляции	⊙	отметка по факту
5	Регулятор теплого пола	⊙	№=0,9 / либо указано на плане
6	Выход для вайфай	⊙	
7	Выход кабеля для ... (указано в плане)	⊙	

Примечания:

- Все указанные размеры даны до центра позиции;
- Все указанные размеры даны по уровню чистого пола.
- Все высоты розеток №=300мм, или указано в плане.
- Расположение розеток на кухне см. в техдокументации к кухне и встраиваемого оборудования.
- Все размеры требуют дополнительной конфигурации кухни и встраиваемого оборудования по согласованию с заказчиком.

г. Тюмень, ул. Николая-Федорова, кв. 17.

Экспликация помещений:

Марка, поз.	Наименование	Площадь м.кв.
1	Прихожая	5,24
2	Детская 1	17,68
3	Детская 2	16,01
4	Спальня	17,90
5	Кухня-гостиная	36,44
6	Холл	7,72
7	Кладовая	3,25
8	санузел	4,23
9	Ванная	5,82
10	Балкон	7,76
Общая площадь		124,05 м ²

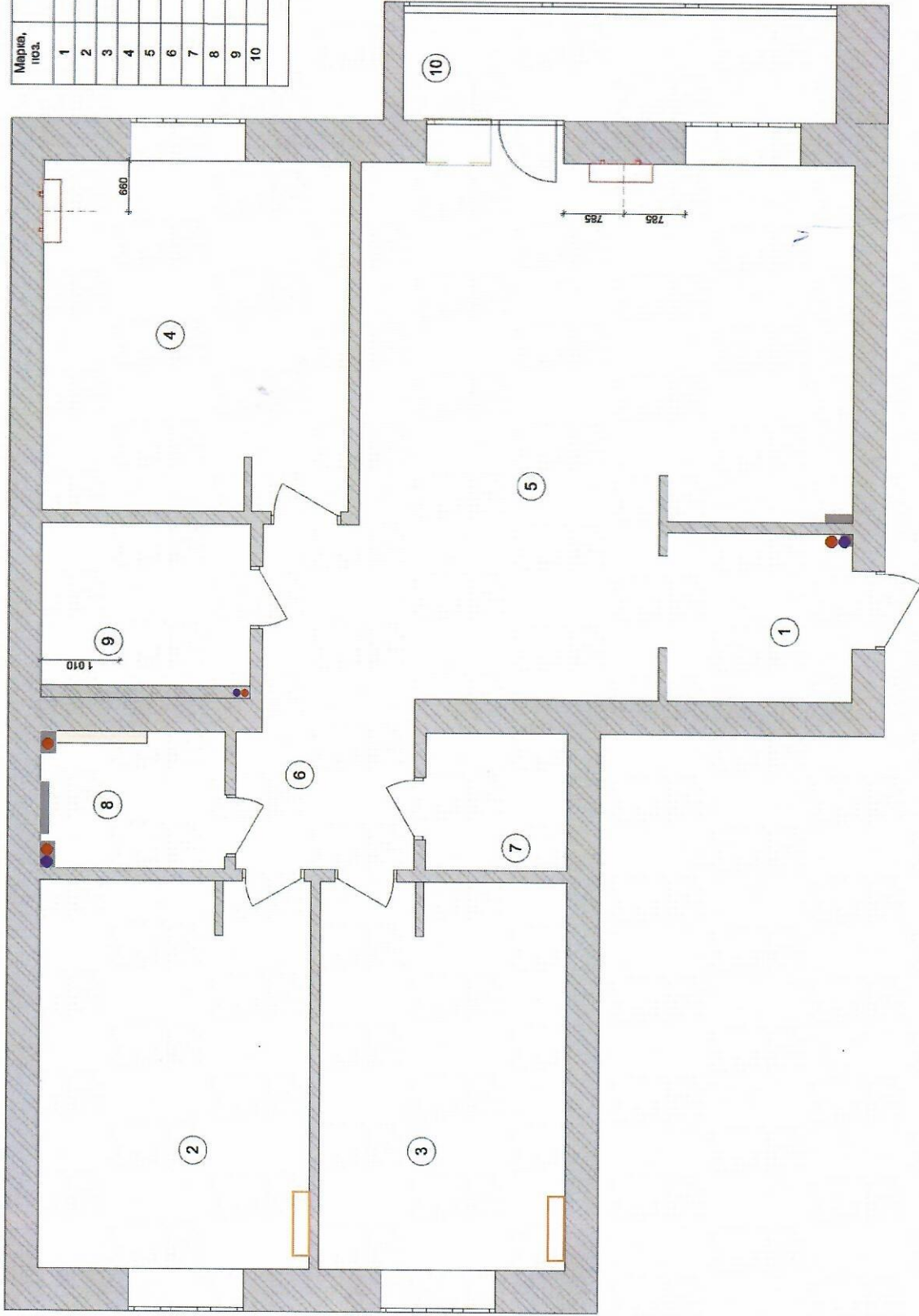

Дизайнер
Булакова Т.Б.
т: 88199513791

План кондиционирования

Лист 14

Листов 16

г. Тюмень, ул. Николая-Федорова, кв. 17.

Экспликация помещений:

Марка, поз.	Наименование	Площадь м.кв.
1	Прихожая	5,24
2	Детская 1	17,68
3	Детская 2	16,01
4	Спальня	17,90
5	Кухня-гостиная	38,44
6	Холл	7,72
7	Кладовая	3,25
8	санузел	4,23
9	Ванная	5,82
10	Балкон	7,76
Общая площадь		124,05 м ²

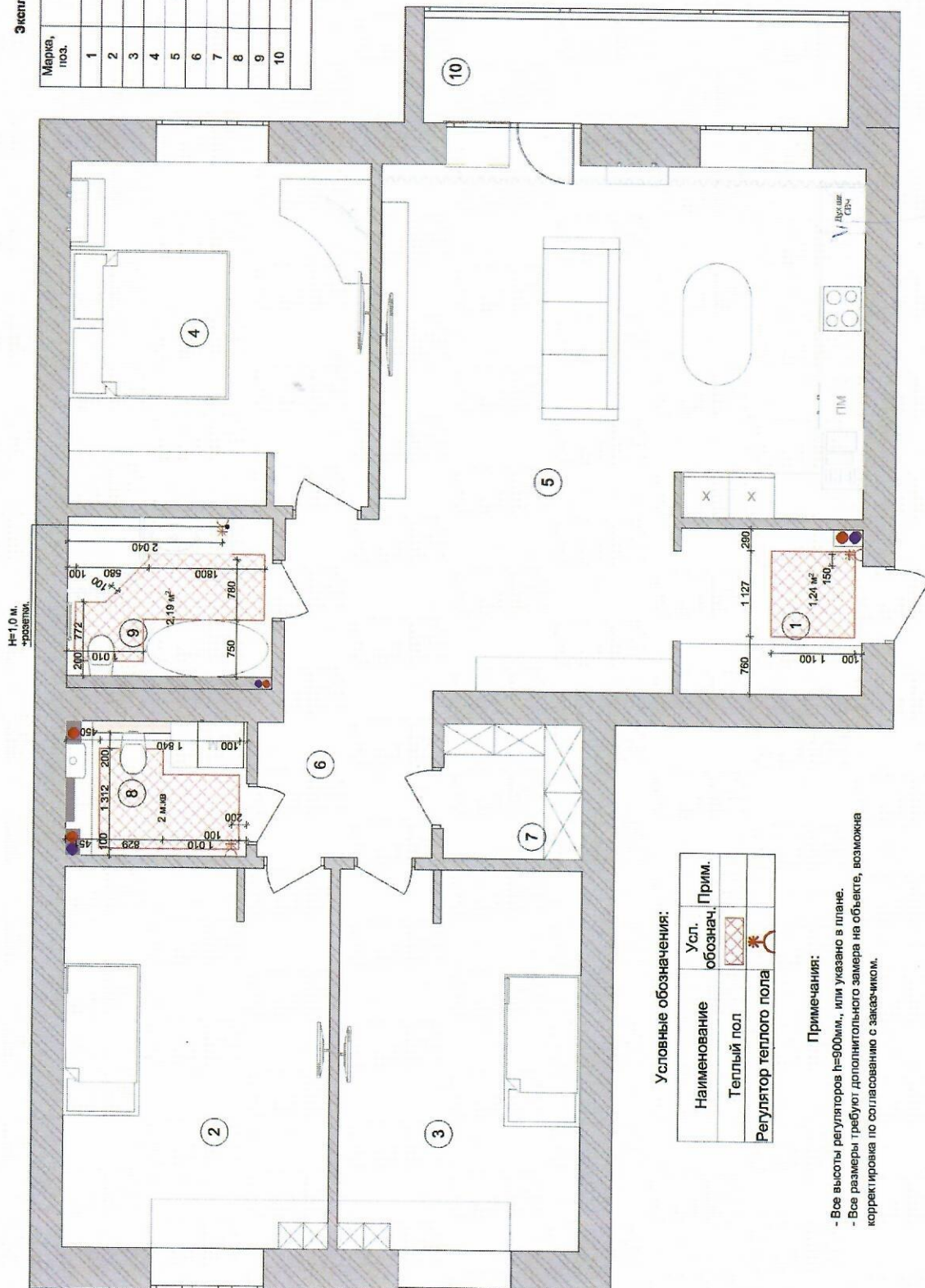

Условные обозначения:

Наименование	Усл. обознач.	Прим.
Теплый пол		
Регулятор теплого пола		

Примечания:

- Все высоты регуляторов h=90мм., или указано в плане.
- Все размеры требуют дополнительного замера на объекте, возможна корректировка по согласованию с заказчиком.

Дизайнер	Куликова Т.Б.
	т. 88198813791

Лист 15

Листов 16

План теплого пола

ПЛАН ДЕМОНТАЖНЫХ РАБОТ

замена балконного блока (ПВХ конструкции)
демонтаж подоконной части стены
без расширения существующего проема

РАЗБОРКА КОМПЛЕКТА ПРИБОРОВ И ХВС ПОВЕРХ ОТВОДОВ ГОРЯЧЕЙ И ХОЛОДНОЙ ВОДЫ

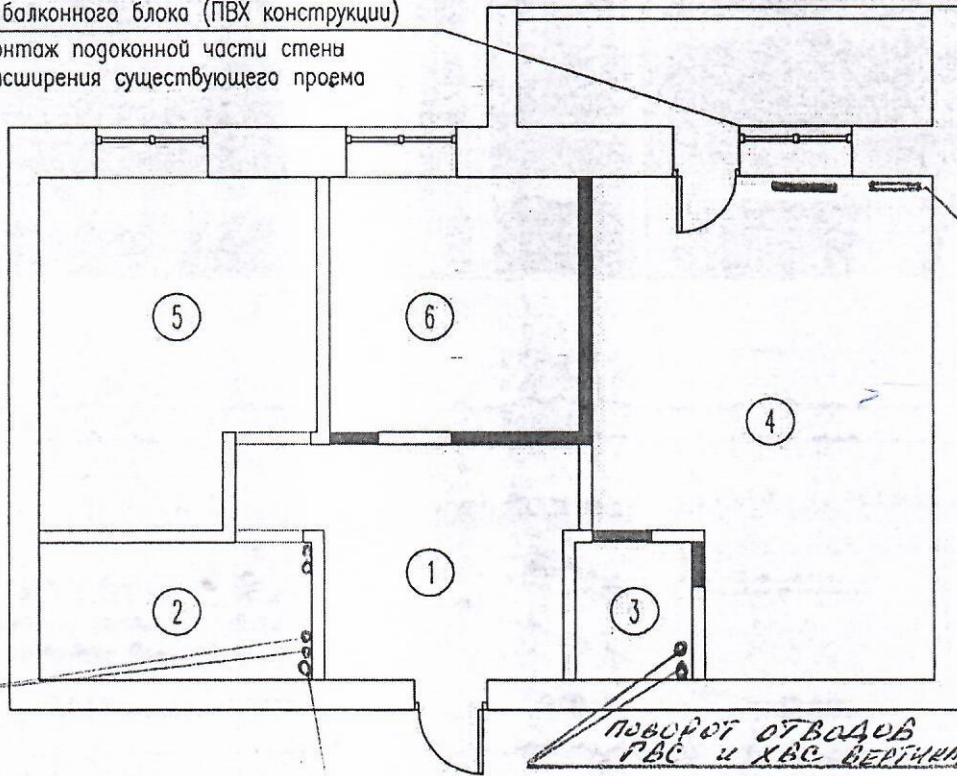

ПЕРЕНОС РАДИАТОРА ОТОПЛЕНИЯ УДЛИНЕНИЕ ТРАССЫ

ПОВОРОТ ОТВОДОВ ГВС И ХВС ВЕРТИКАЛЬНО

УСТАНОВКА ТРОЙНИКА ДИАМЕТР 110 x 50 x 110

УСЛОВНЫЕ ОБОЗНАЧЕНИЯ:

- существующие стены и перегородки
- демонтаж ненесущих перегородок
- устройство дверного проема

1. Все строительно-монтажные работы следует производить со строгим соблюдением правил техники безопасности по СП 12-135-2003 "Безопасность труда в строительстве. Отраслевые типовые инструкции по охране труда".
2. Перед разборкой стен и перегородок демонтировать эл./проводку. Разборку кладки производить при помощи электроинструмента сверху вниз - порядно не более двух рядов кладки. При демонтаже кирпичной кладки следует обеспечить сохранность остающихся частей стен и перегородок без повреждений (сколов и трещин).
3. Устройство дверного проема в кирпичной перегородке производить с предварительной установкой перемычки (уголок 100x100x8 L=1200мм), использовать метод алмазной резки.

Согласовано

Инв. N подл.					
Изм.	Кол. уч	Лист	N док.	Подп.	Дата
	Разраб.	Безогов А.С.		<i>[Signature]</i>	04.21
Взам. инв. N					
Подп. и дата					

Заказчик: Кузьменко Е.В.

Перепланировка и переустройство квартиры N22 по ул.Николая Федорова, д.28 в г.Тюмени

Стация	Лист	Листов
ПД	6	

План демонтажных работ



План



Схема демонтаж/монтаж сан.узел 1



Схема демонтаж/монтаж сан.узел 2

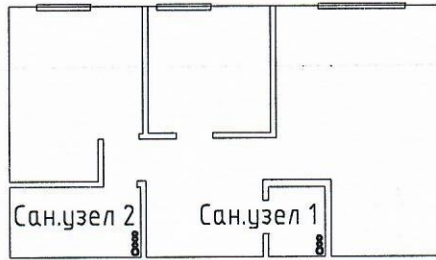

План перепланировки

Изм.	Кол.уч.	Лист	№ док.	Подп.	Дата

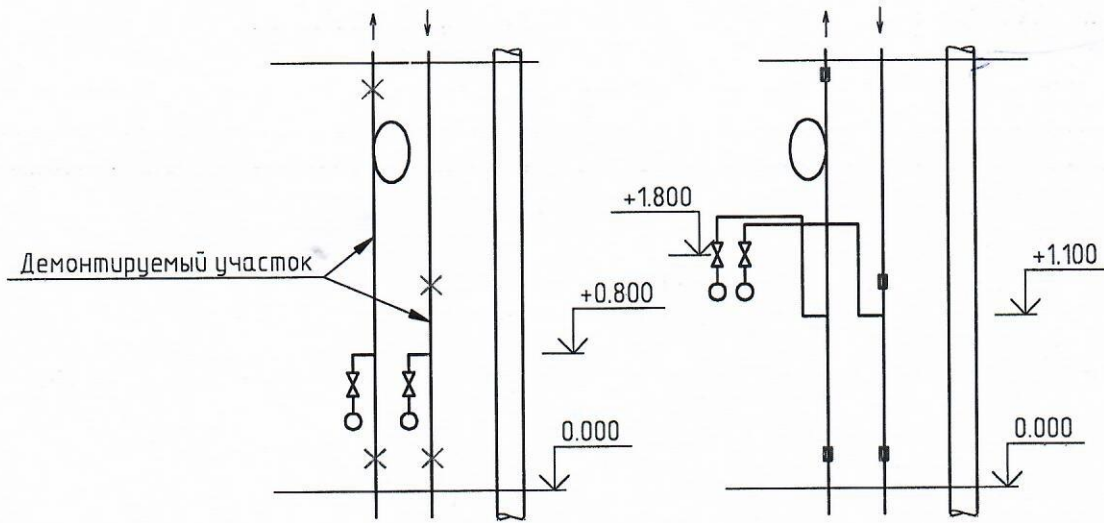
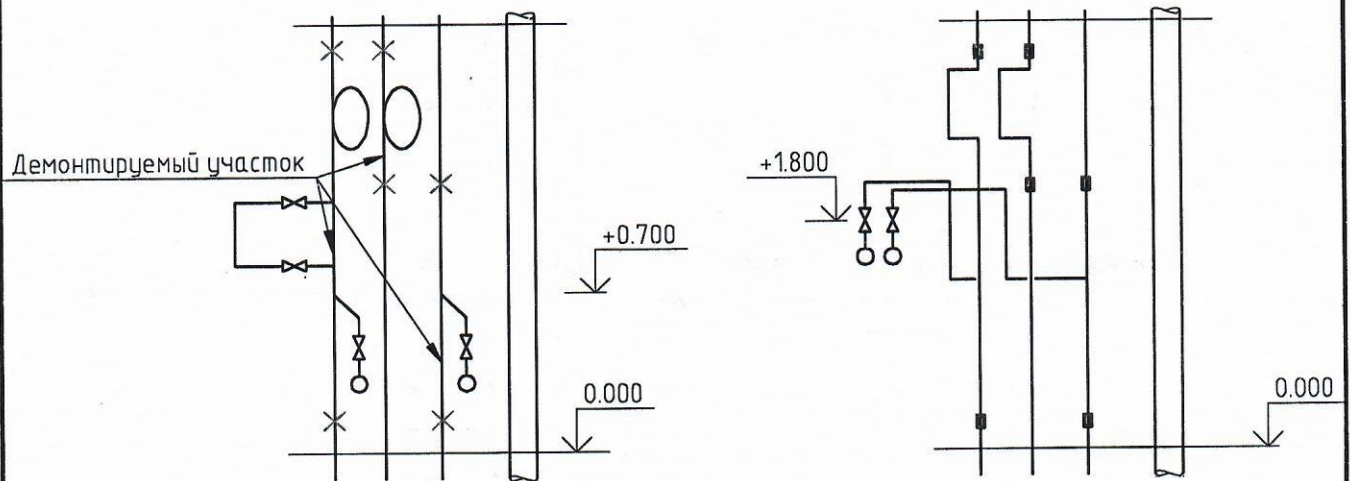
ул. Н.Федорова дом 28 кв.42
Двинских Сергей Валерьевич

Стадия	Лист	Листов

план



схема демонтаж/ монтаж сан.узел 2



План перепланировки

Изм.	Кол. ил.	Лист	№ док.	Подп.	Дата

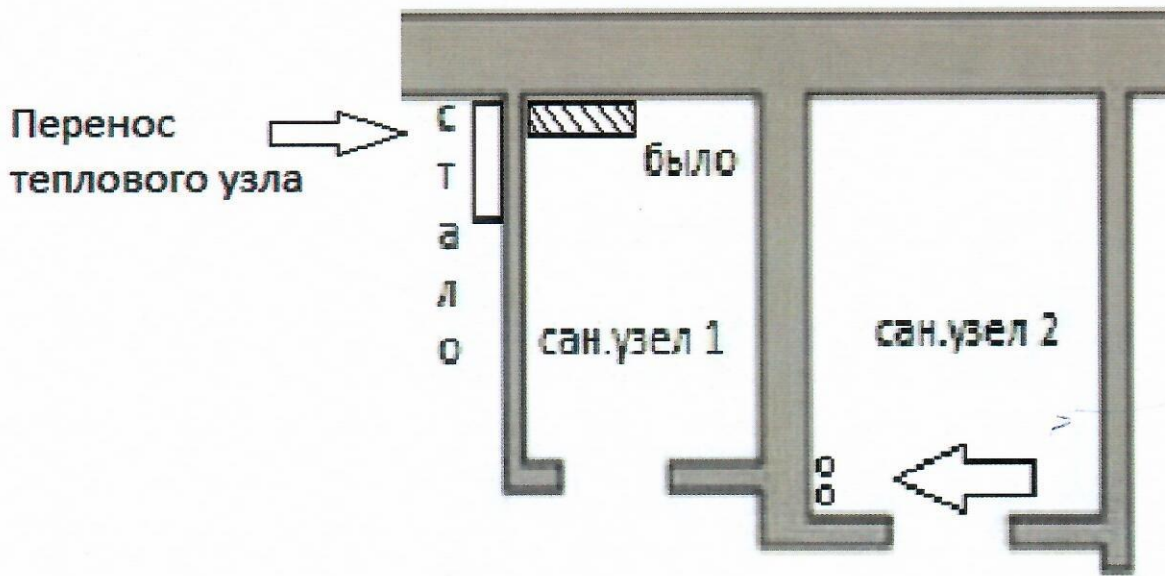
ул. Н.Федорова д.28 кв.57
Малофеев Александр Сергеевич

Стадия	Лист	Листов



ПРОЕКТНЫЙ ИНСТИТУТ

ОБЩЕСТВО С ОГРАНИЧЕННОЙ ОТВЕТСТВЕННОСТЬЮ

"ПРОЕКТНО-ИЗЫСКАТЕЛЬСКИЙ ИНСТИТУТ "ГАЛС"

г. Тюмень, ул. Рижская, д. 45а, оф. 302, тел.: 53-07-12, e-mail: proekt@galspro.ru

Иск. № 145/1 от "20" апреля 2021 г.

Перепланировка и переустройство квартиры № 60,
расположенной по адресу:
г. Тюмень, ул. Николая Федорова, д. 28

ПРОЕКТНАЯ ДОКУМЕНТАЦИЯ

Раздел "Конструктивные и объемно-планировочные решения"

П-229/П-КР

Генеральный директор



Костылев С.С.

Тюмень. 2021 г.

Ведомость рабочих чертежей основного комплекта

Лист		Примечание
1	Общие данные	
2	План квартиры до перепланировки и переустройства. Виды работ.	
3	План квартиры после перепланировки и переустройства. Детали.	

Пояснительная записка

Проект перепланировки и переустройства выполнен в соответствии с заданием заказчика.

В трехкомнатной квартире № 60, расположенной на третьем этаже одиннадцати-двенадцатиэтажного кирпичного жилого дома по адресу: г. Тюмень, ул. Николая Федорова, д. 28, предусматриваются перепланировка и переустройство.

Увеличить площадь кухни-столовой 6 за счет части площади коридора 1 (демонтировать часть несущей перегородки из керамического кирпича с проемом, установить перегородку из газобетонных блоков с проемом). В кухне-столовой выполнить гидроизоляцию пола согласно проекта. Составить акт скрытых работ по устройству гидроизоляции пола.

Площадь ванной комнаты 3 и часть площади коридора 2 перепланировать с выделением санузла и сауны (демонтировать несущую перегородку из керамического кирпича с дверным проемом, установить перегородку из газобетонных блоков с дверными проемами). В санузле и сауне выполнить гидроизоляцию полов согласно проекта. Составить акт скрытых работ по устройству гидроизоляции полов.

При монтаже сауны необходимо предусмотреть следующие требования:

- Объем парильни - в пределах от 8 до 24 куб.м.;
- Специальную печь заводского изготовления для нагрева с автоматическим отключением при достижении температуры 130°C, а также через 8 ч непрерывной работы;
- Размещение этой печи на расстоянии не менее 0,2 м от стен парильни;
- Устройство над печью негорячего теплоизоляционного щита;
- Оборудование вентиляционного канала противопожарным клапаном в соответствии с СП 60.13330, СП 7.13130;
- Оборудование дренажом или сухотрубом, присоединенным за пределом парильни к внутреннему водопроводу.
- Диаметр сухотруба определяют, исходя из интенсивности орошения не менее 0,06 л/с на 1 кв.м СП 54.13330.2016 Здания жилые многоквартирные. Актуализированная редакция СНиП 31-01-2003 (с Изменениями N 1, 2, 3) поверхности стены, угла наклона струи воды к поверхности перегородок 20°-30° и наличия в сухотрубе отверстий диаметром 3-5 мм, расположенных с шагом 150-200 мм.

Между кухней-столовой 6 и коридором 2 демонтировать дверной блок и расширить проем (демонтировать часть несущей перегородки из керамического кирпича).

Между кухней-столовой и лоджией демонтировать оконный блок, частично разобрать кирпичную кладку подоконной части наружной стены, установить новый оконно-дверной блок.

Между кухней-столовой и лоджией демонтировать оконно-дверной блок, выложить керамическим кирпичом подоконную часть, заложить часть проема керамическим кирпичом, установить новый оконный блок.

Помещение туалета 4 использовать как санузел.

В санузлах, коридоре 1 и кухне-столовой установить короба и конструкции из ГКЛ.

Несущие конструкции жилого дома не затрагиваются.

В санузлах установить санитарно-технические приборы (унитазы с инсталляциями, раковины, ванну).

В кухне-столовой установить санитарно-технический прибор (раковину) и электронагревательный прибор (электроплиту).

Вентиляция санузлов - естественная вытяжная через существующие вентиляционные каналы, предназначенные для вентиляции ванных комнат и туалетов, расположенных по стоякам.

Вентиляция кухни-столовой - естественная вытяжная через существующий вентиляционный канал, предназначенный для вентиляции кухонь-столовых, расположенных по стояку.

Подводку горячего и холодного водоснабжения к санитарно-техническим приборам выполнить от существующих систем водоснабжения из полипропиленовых труб диаметром 20 мм. Канализацию подключить к существующим системам канализации по стояку из полиэтиленовых канализационных труб диаметром 50 и 110 мм.

Демонтировать водяной полотенцесушитель. Выполнить поворот гидрокомпенсатора вдоль стены. Выполнить зорот выводов горячей и холодной воды вдоль стены. Выполнить перенос счётчиков из санузла 3 в санузел 5. Перед началом работ по демонтажу перегородок, решить вопрос с переносом электропроводки попадающей в эту работ. Работы по демонтажу перегородок производить механизмами, не вызывающими динамических срузок, использовать дисковую пилу; не допускать падения отдельных кусков массой более 5 кг на пол.

За относительную отметку 0,000 принят уровень чистого пола.

Вновь возводимые перегородки и закладываемые проемы выполнять кирпичом рядовым пустотелым формата НФ, марки по прочности М100 по ГОСТ 530-2012 на растворе марки по прочности М75 по ГОСТ 28013-98. мирование кладки выполнять сеткой кладочной по ГОСТ 23279-85 из арматуры класса А-I диаметром 4 мм с гом 50x50 мм, армирование выполнять через каждые 4 ряда кладки по высоте. Крепление кладки к кирпичным знам выполнять при помощи ершей, забиваемых в швы кирпичной кладки. Перемычки выполнять из четырех стков арматуры d16 А-500, заводить на 250 мм с каждой стороны проема.

Техника безопасности ведения работ

Все работы по перепланировке квартиры следует производить со строгим соблюдением правил техники юпасности (СНиП 111-4-80*) "Техника безопасности в строительстве", "Правила техники безопасности при сущем и капитальном ремонте жилых и общественных зданий", СНиП 12-03-99 "Безопасность труда в оительстве", СНиП 21-01-97 "Пожарная безопасность зданий и сооружений".

Предусматриваемые перепланировка и переустройство не нарушают прочность и не ведут к разрушению щих стен и конструкций здания. Технические решения, принятые в рабочих чертежах, соответствуют бованиям экологических, санитарно-гигиенических, противопожарных и других норм, действующих на ритории Российской Федерации и обеспечивают безопасную для жизни и здоровья людей эксплуатацию зкта при соблюдении предусмотренных рабочими чертежами мероприятий.

					П-229/П-КР		
					Перепланировка и переустройство квартиры № 60, расположенной по адресу: г. Тюмень, ул. Николая Федорова, д. 28		
Кол. уч.	Лист	№ док.	Подп.	Дата	Стадия	Лист	Листов
					П	1	3
зр.б.	Полещак			04.21	Общие данные		
					ООО "Проектно-изыскательский институт "Галс"		

Виды работ

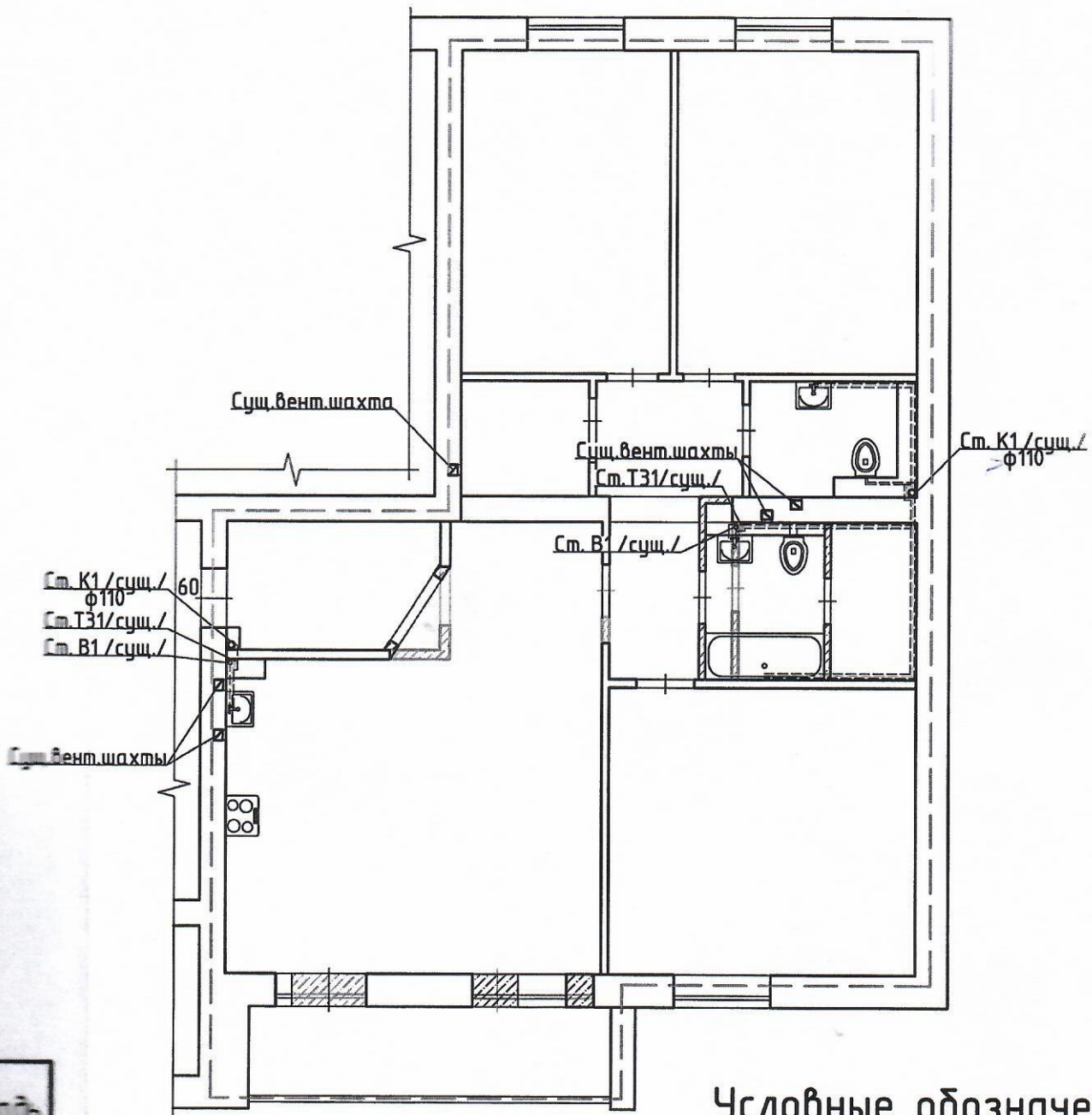

Условные обозначения:

- - граница работ
- - подводка канализации
- ▨ - возводимые перегородки и закладываемые проемы
- - подводка горячего водоснабжения
- ▧ - демонтируемые перегородки и устраиваемые проемы
- - подводка холодного водоснабжения
- ▧ - возводимые перегородки и конструкции из ГКЛ
- - существующий стояк холодного водоснабжения
- - существующий стояк горячего водоснабжения
- - существующий стояк канализации
- - существующая вентиляционная шахта

П-229/П-КР					
Перепланировка и переустройство квартиры № 60, расположенной по адресу: г. Тюмень, ул. Николая Федорова, д. 28					
Изм.	Кол. уч.	Лист	№ док.	Подп.	Дата
Разраб.	Полещак				04.21
План квартиры до перепланировки и переустройства. Виды работ.					
Стадия			Лист		
П			2		
000 "Проектно-изыскательский институт "Галс"					

План квартиры после перепланировки и переустройства

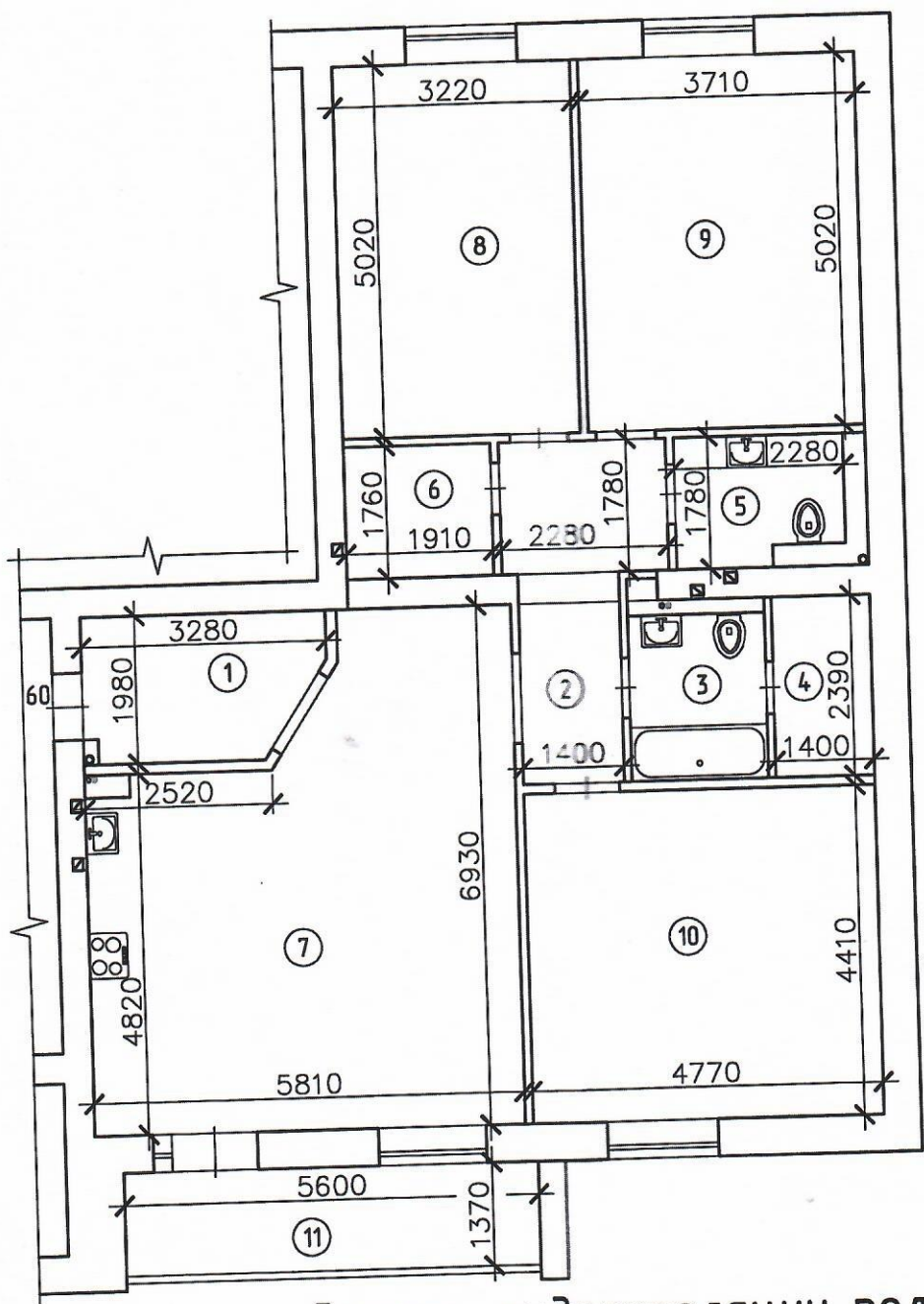

Деталь гидроизоляции пола

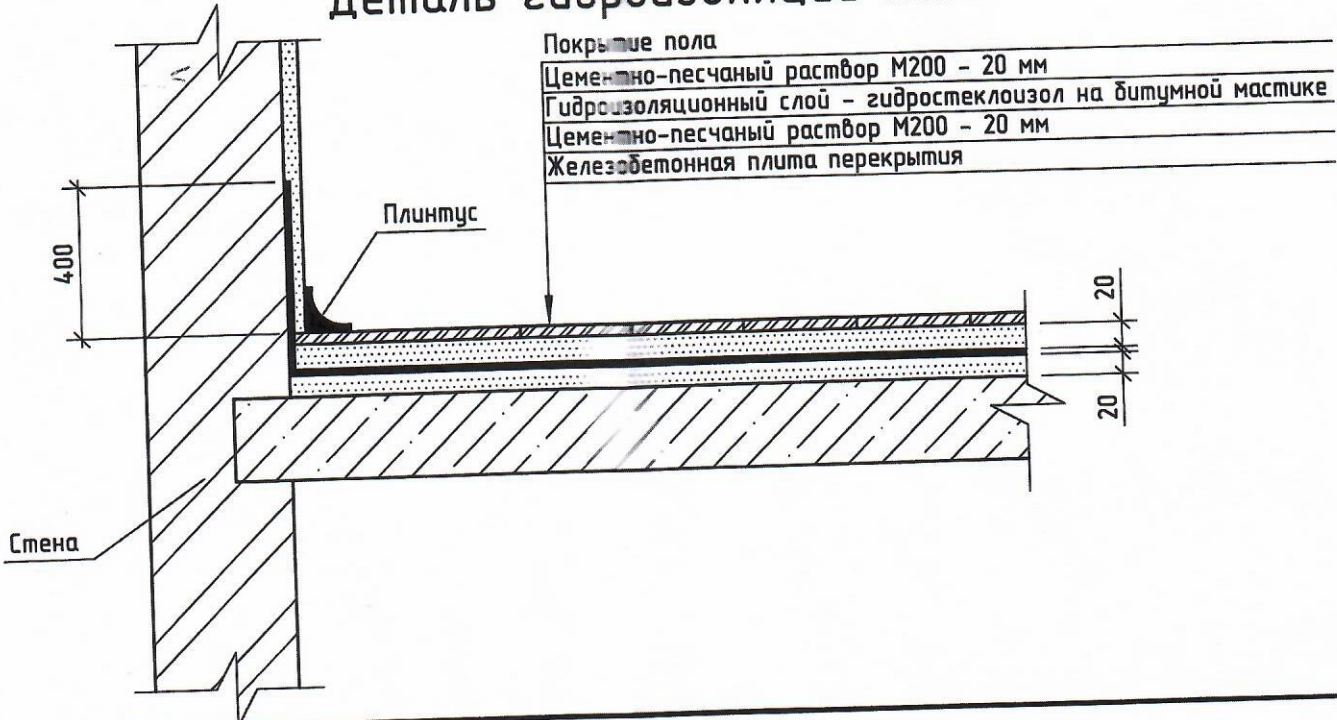

ООО "ПИИ "Галис"

ПРОНУМЕРОВАНО, ПРОШНУРОВАНО,

СКРЕПЛЕНО ПЕЧАТЬЮ

5 / *Иванов*

" 20 " *Иванов*

